

15, 16 y 17 de ABRIL de 2020
11:30 am a 1:30 pm (GTM-3)

LatinoAdapta

DIÁLOGO REGIONAL VIRTUAL CIENCIA-POLÍTICA

Fortaleciendo vínculos para el desarrollo de políticas de adaptación al cambio climático en América Latina

latino·
adapta

Implementa



Organización
de las Naciones Unidas
para la Educación,
la Ciencia y la Cultura



Red UNITWIN de
Cambio Climático y
Toma de Decisiones



Red Regional
Cambio Climático y
Toma de Decisiones

Coordina

Fundación
Avina

Financia



International Development Research Centre
Centre de recherches pour le développement international

Canada

¿QUÉ HACER?

Uso del Futuro y Toma de Decisión

Lydia Garrido Luzardo



Implementa



Organización de las Naciones Unidas para la Educación, la Ciencia y la Cultura



Red UNETWIN de Cambio Climático y Toma de Decisiones



Red Regional Cambio Climático y Toma de Decisiones

Coordina



Financia



International Development Research Centre
Centre de recherches pour le développement international



Organización de las Naciones Unidas para la Educación, la Ciencia y la Cultura



Cátedra UNESCO de Anticipación Sociocultural y Resiliencia
Instituto SARAS



creer y crear futuros



JOSÉ GARCÍA CHIBBARO, *Coloquio*, 2002

Existe una correlación entre **creer futuros y crear futuros.**

El futuro juega un papel clave, **generativo y performático.**

Los futuros que imaginamos o creemos, son **supuestos anticipatorios** que **informan** en el proceso cognitivo de la toma de decisión.

Alfabetización en futuros es la capacidad de distinguir y articular métodos, contextos y propósitos para 'usar el futuro' de una manera más informada.

'uso del futuro'

"La mayoría de las personas no piensan que están usando el futuro, como podría ser el usar un martillo para clavar un clavo o usar un automóvil para viajar"

Riel Miller, 2015: 514



'uso del futuro'

1 - El futuro en 'sí mismo' no existe,
sin embargo, lo '**usamos**' de manera cotidiana :

(i) imaginación

(ii) anticipación

2 - Hay distintos 'usos-del-futuro',
sistemas, modelos y supuestos anticipatorios que influyen en **qué** y **cómo** vemos
el presente.

anticipación

'orientador' de 'sentido' en la configuración del presente

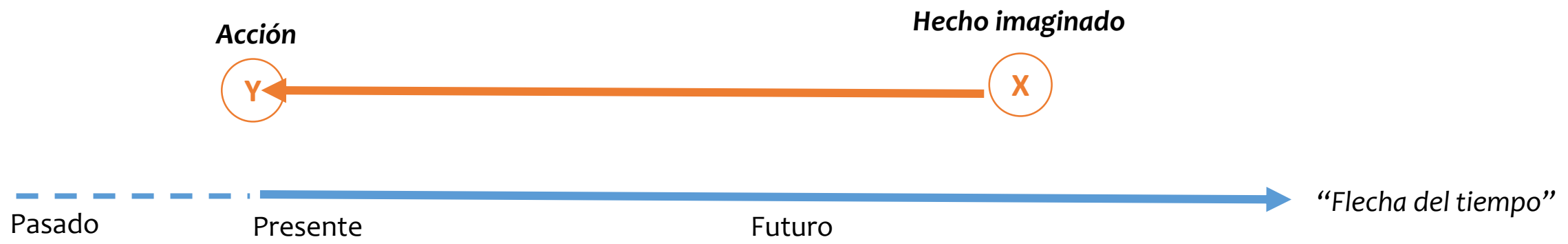

anticipación

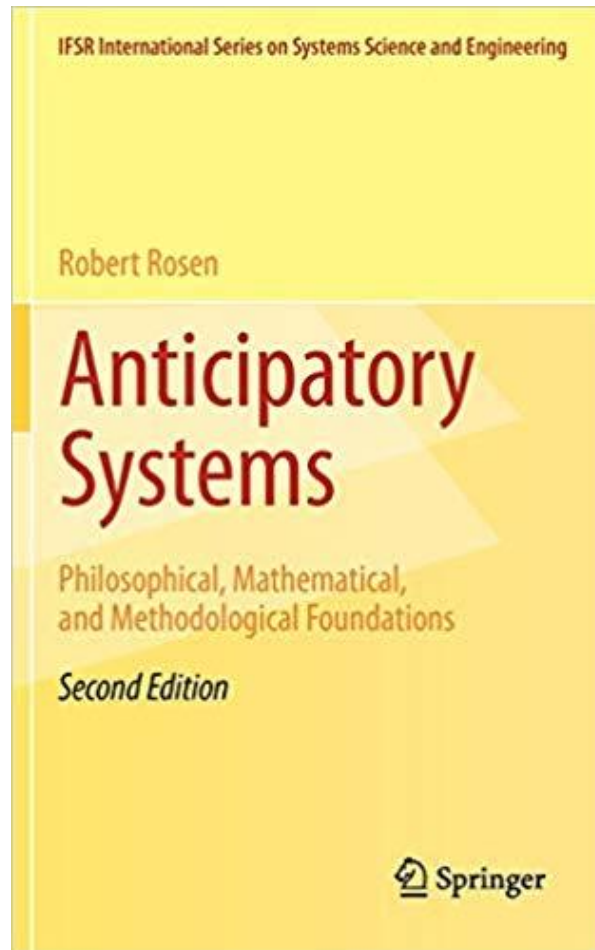

Una vez que reconocimos que el comportamiento anticipatorio es la regla general en los sistemas biológicos, y que depende esencialmente de la presencia de modelos predictivos, nuestra atención se dirigió inexorablemente a la naturaleza de la relación de modelado en sí.

Rosen, 2012 :366

Teoría de los sistemas anticipatorios

- “un sistema anticipatorio es un sistema que contiene un modelo predictivo de la misma y / o de su entorno, lo que le permite cambiar de estado de acuerdo con las predicciones del modelo pertenecientes a un instante más tarde” (Rosen 1985: 341)

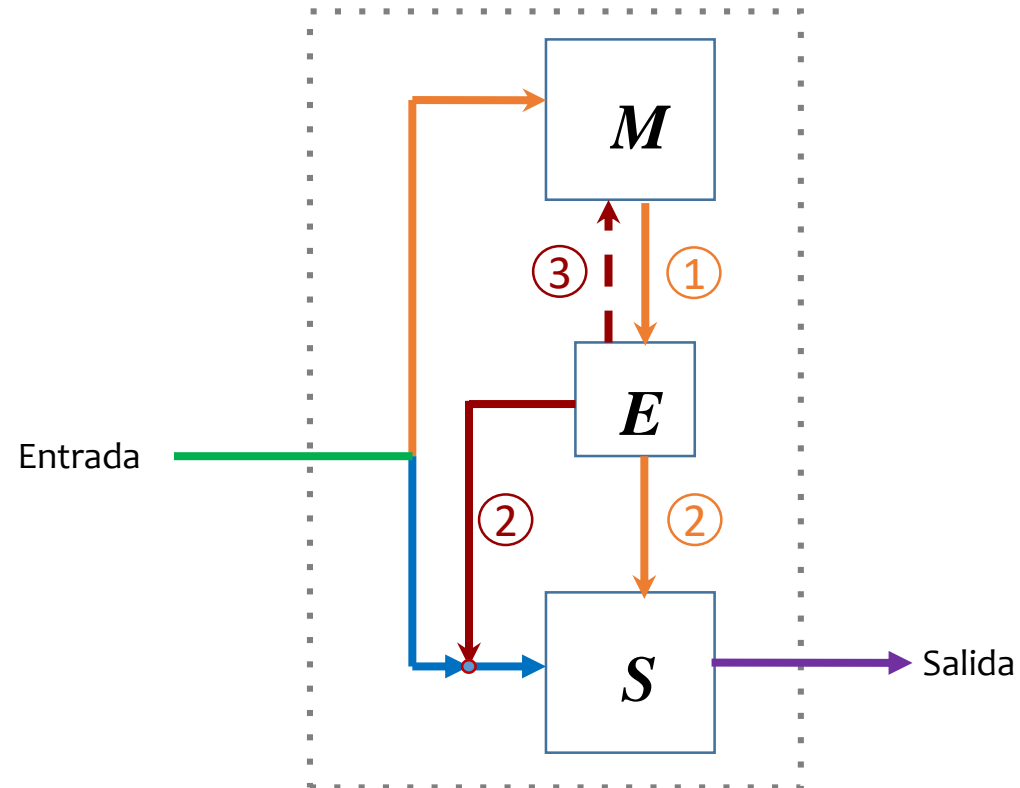

M – la calidad del modelo hace la diferencia – cómo mejorar M?

DIÁLOGO REGIONAL VIRTUAL

CIENCIA-POLÍTICA

Fortaleciendo vínculos para el desarrollo de políticas de adaptación al cambio climático en América Latina

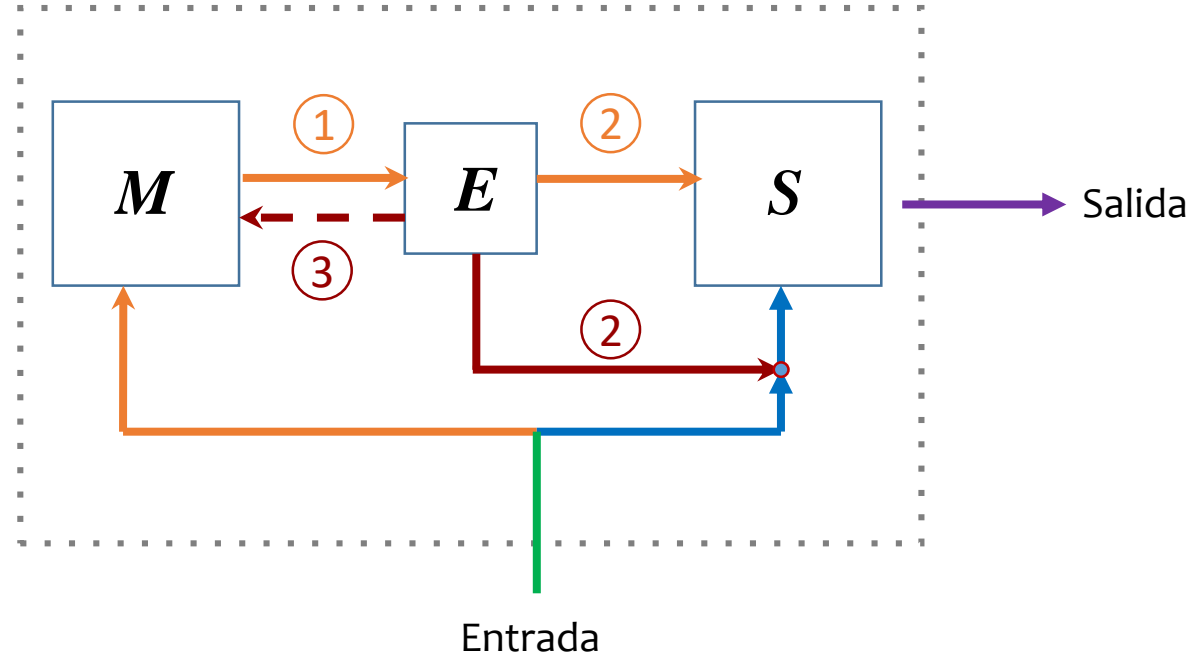

Acción
Información

Hecho imaginado
Supuesto anticipatorio



tipos de anticipación

- preparación
- planificación
- Descubrimiento: destrezas en la incertidumbre, novedad, no-conocido y diferencia



futuro y toma de decisión

Cada vez que tomamos una decisión estamos haciendo 'uso-del-futuro' de distintas formas...

- 'abrimos' un futuro ...
y cerramos otros posibles....
- toda decisión **impacta sobre el futuro**
- **supuestos anticipatorios** 'informan' la decisión



Los **supuestos anticipatorios** son un **aspecto clave** a revisar en los procesos de **toma de decisión** vinculados al cambio climático - tanto en el **planteo de problemas, definiciones** como en **estrategias y objetivos**.

'el pasado es pegajoso'

Nuestras decisiones y acciones están 'cargadas' de pasados.

Las experiencias pasadas operan como 'piloto automático' en nuestra configuración del presente y de las alternativas de elección y acción.



Implementa



Organización de las Naciones Unidas para la Educación, la Ciencia y la Cultura



Red UNETWIN de Cambio Climático y Toma de Decisiones



Red Regional Cambio Climático y Toma de Decisiones

Coordina



Financia



International Development Research Centre
Centre de recherches pour le développement international

Canada



Organización de las Naciones Unidas para la Educación, la Ciencia y la Cultura



Cátedra UNESCO de Anticipación Sociocultural y Resiliencia
Instituto SARAS



La presencia del pasado en la falsa anticipación del porvenir

"Las estrategias que permiten hacer frente a situaciones imprevistas (...) no son, salvo en apariencia, determinadas por el futuro: si parecen orientadas por la anticipación de sus propias consecuencias (...) en realidad (...) ellas son determinadas por las condiciones pasadas (...); es decir, por el porvenir ya sobrevenido de prácticas pasadas, idénticas o sustituibles..."

Como consecuencia:

"las prácticas están objetivamente inadaptadas a las condiciones presentes debido a que se ajustan ... a condiciones caducas o abolidas."

Pierre Bourdieu, 2007: 99-101



Organización
de las Naciones Unidas
para la Educación,
la Ciencia y la Cultura



Cátedra UNESCO de
Anticipación Sociocultural y
Resiliencia
Instituto SARAS



SARAS
Sociedad Argentina de Resiliencia y Anticipación

Paradigma de complejidad

- ✓ indeterminación
- ✓ incertidumbre
- ✓ novedad
- ✓ emergencia, autoorganización
- ✓ dinámicas no-lineales
- ✓ diferencia
- ✓ ignorancia, no-conocidos no-conocidos
- ✓ ambigüedad



REACTIVO
LOGICO TACTICO

- (T₁) Problema instalado 'ex post'
- (T₂) Acciones
- (T₃) Resultados que buscan "solución de problema"

ANTICIPATORIO
EXPERIMENTAL

- (T₀) Espacio de posibilidades
- (T₁) Acciones transformacionales
- (T₂) Nuevas 'realidades'

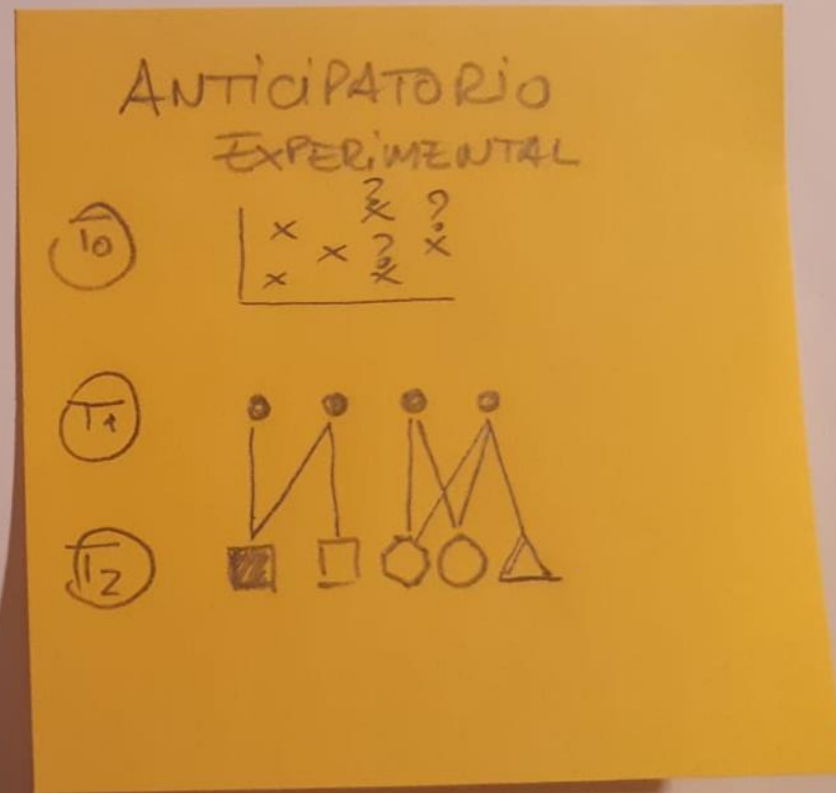
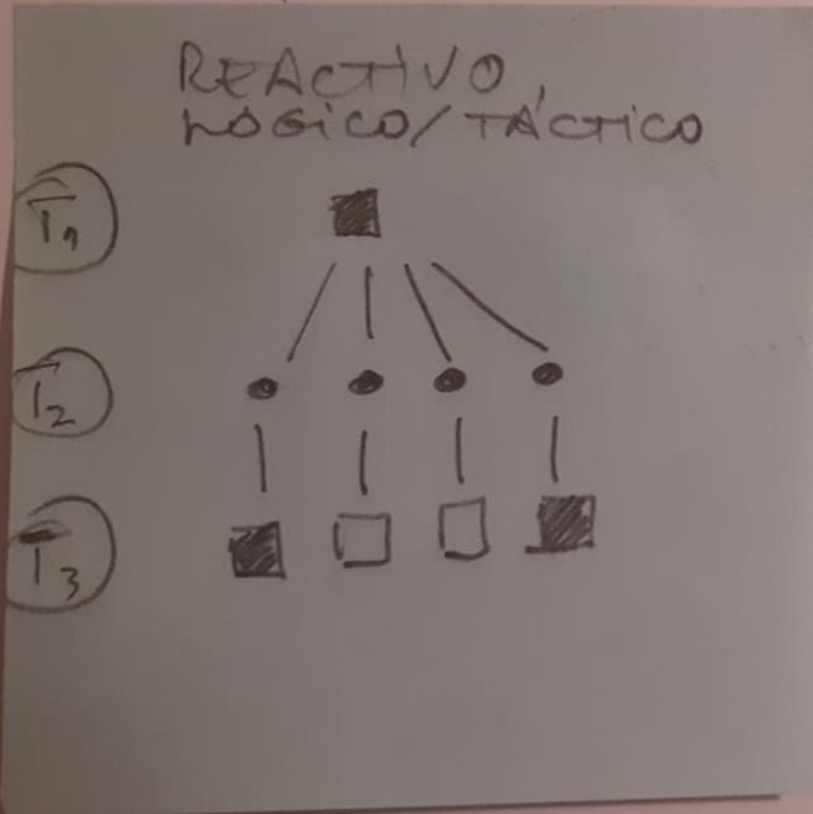

REACTIVO LÓGICO/TÁCTICO

- T₁** PROBLEMA INSTALADO
◦ saturación CTI (presente o futuro)
◦ faltan respiradores
- T₂** LLAMADO A SOLUCIONES
◦ múltiples acciones/prototipos creativos
- T₃** RESULTADOS
◦ se fabrican respiradores para resolver problema

ANTICIPATORIO EXPERIMENTAL

- T₀** SE IMAGINAN ESPACIOS DE
POSIBILIDADES (ej. pandemia)
- T₁** SE ARTICULAN DIFERENTES
TIPOS DE ANTICIPACION / efecto del futuro
◦ PREPARACION (stocks, capacidades)
◦ PLANIFICACION (protocolos)
◦ SIST. INTELIGENCIA ANTICIPATORIA
- T₂** SE CREAN 'OTRAS' REALIDADES
TRANSF QJ FUTURO "ANTES"

aprendizajes como oportunidad

- lugar a la experimentación
- sinergias, hibridaciones cruzadas
- “la gran pausa”: reflexión, pensamiento crítico y creatividad
- pensar y hacer aplicado, ágil
- imaginación y pensamiento divergente
- aprendizaje social, co-creación
- cambio de paradigmas, complejidad, anticipación...
- dar entrada a la incertidumbre, indeterminación, no-conocidos, novedad, diferencia, ambigüedad...
- revisar los supuestos anticipatorios...

nuevas prácticas económicas

ECONOMÍA AZUL

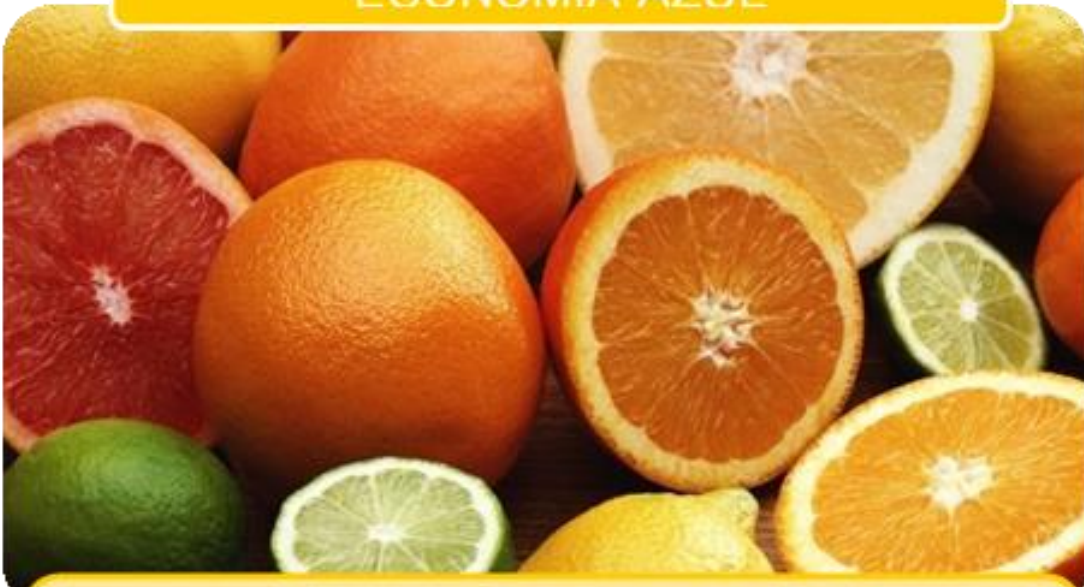

Detergente con desechos de naranjas. La Economía Azul, desde un paradigma holístico e integral, se inspira en los procesos de la naturaleza, donde "nada se tira, todo se transforma" y lo lleva a la práctica empresarial. Como modelo de negocios innovador, los residuos de otra actividad, son el insumo principal de un nuevo negocio.

ECONOMÍA CIRCULAR



Ciclo Biológico

Ciclo Técnico

La economía circular busca integrar el ciclo técnico-productivo al biológico, teniendo en cuenta reducir la entrada de recursos y la generación de desechos, reutilizando materiales de manera sostenible. Es un modo de reintegrar lo social al medio ambiente.

**'USANDO EL FUTURO' PARA
DAR SENTIDO A LO NUEVO,
NO-CONOCIDO, DIFERENTE...**



<https://www.helenagusticoach.com/wp-content/uploads/2018/08/incertidumbre.png>

ANTICIPACIÓN: TRANSFORMACIÓN DEL FUTURO EN EL PRESENTE

1. TRANSFORMAR problemas en DESAFÍOS
2. REVISAR los SUPUESTOS ANTICIPATORIOS (lógica reactivas/lógica anticipatoria)
3. EXPLORAR más allá de los límites sistémicos , y de lo 'conocido' y de la 'zona de confort'
4. ESTIMULAR la IMAGINACIÓN, CREATIVIDAD, espontaneidad, improvisación

¡MUCHAS GRACIAS!



lydiagarrido@gmail.com

skype: lydiamgarrido

<https://www.youtube.com/watch?v=h1QOxYMIFlc>



MARCO TEÓRICO - METODOLÓGICO ORIENTADOR

DISCIPLINA DE ANTICIPACIÓN

ALFABETIZACIÓN EN FUTUROS (UNESCO, Futures Literacy)

- Red Global de Cátedras UNESCO
- <https://www.youtube.com/watch?v=h1QOxYMIFlc>

CONVERSACIONES CON DISEÑO



ALFABETIZACIÓN EN FUTUROS (FUTURES LITERACY, UNESCO)

Ampliación de las capacidades de libertad (Amartya Sen)

Potencia el aprendizaje, creatividad, resiliencia y transformación

Empoderamiento en capacidades y competencias anticipatorias

Creación de conocimiento y toma de decisión

Metodologías de investigación-acción
Con base a teorías de la complejidad y de sistemas anticipatorios

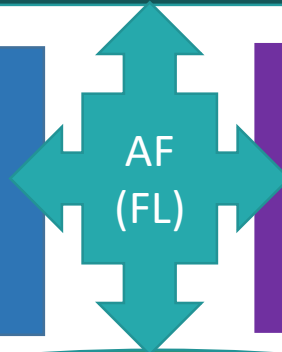

Pedagogías de aprendizaje en la práctica
En base a inteligencia colectiva en co-creación

'uso' que se hace del futuro en el presente (imaginación, anticipación) en procesos cognitivos, emocionales y de acción

26 de octubre
15 a 17 horas



EVENTO

Transformando el Futuro

Anticipación en el siglo XXI

Presentación de libro y nueva
Cátedra UNESCO sobre Anticipación
Sociocultural y Resiliencia.

Con la visita de **Riel Miller**

Líder del Proyecto Global de UNESCO en Alfabetización
en Futuros (Futures Literacy) y la Disciplina de Anticipación

ACTIVIDAD GRATUITA PREVIA INSCRIPCIÓN
Más info en www.saras-institute.org

📍 **Salón de actos de la Torre Ejecutiva (Sur),**
Liniers 1324 (Subsuelo 1) - Montevideo

* CUPOS LIMITADOS

